



HeatSeal® H535 Turbo

Un modèle intermédiaire pour couvrir à la fois les besoins d'un bureau classique et ceux d'utilisateurs qui exigent plus d'une plastifieuse à pochettes !

Grâce à son écran électronique qui permet de contrôler à tout moment vitesse et température, la HeatSeal H535 Turbo plastifie toutes les épaisseurs de pochettes jusqu'à 250 microns par face. Avec une vitesse allant jusqu'à 1000 mm/mn soit approximativement 200 A4 par heure, ou bien 277 A4 par heure en utilisant les pochettes GBC High Speed.

- Plastifie du format badge au format **A3 maxi** (324 mm)*
- Technologie **4 rouleaux** (2 chauffants + 2 de pression)
- Température réglable (jusqu'au 2 x 250µ (Total 500)) + Position « À froid »
- Vitesse réglable : 6 positions
- Arrêt automatique
- Écran digital avec 4 températures préprogrammées & 6 vitesses

* La largeur de plastification correspond à la largeur maximum d'introduction.

Atouts

- 1 Épaisseur des pochettes :** plastifie jusqu'à 500 microns (2 x 250 microns par face)
- 2 Vitesse réglable jusqu'à 1000 mm/mn**
- 3 Écran digital : préréglages de température et 6 vitesses**
L'utilisateur peut constamment contrôler la vitesse et température – facteurs clés d'une plastification réussie.
- 4 Marche arrière :** en cas de bourrage ou de mauvaise introduction.
- 5 Large plateau de réception**
Maintient le document plastifié à plat pour éviter qu'il ne se courbe ou ondule.
- 6 Temps de préchauffage de 3 à 4 minutes**
- 7 Compteur de pochettes**

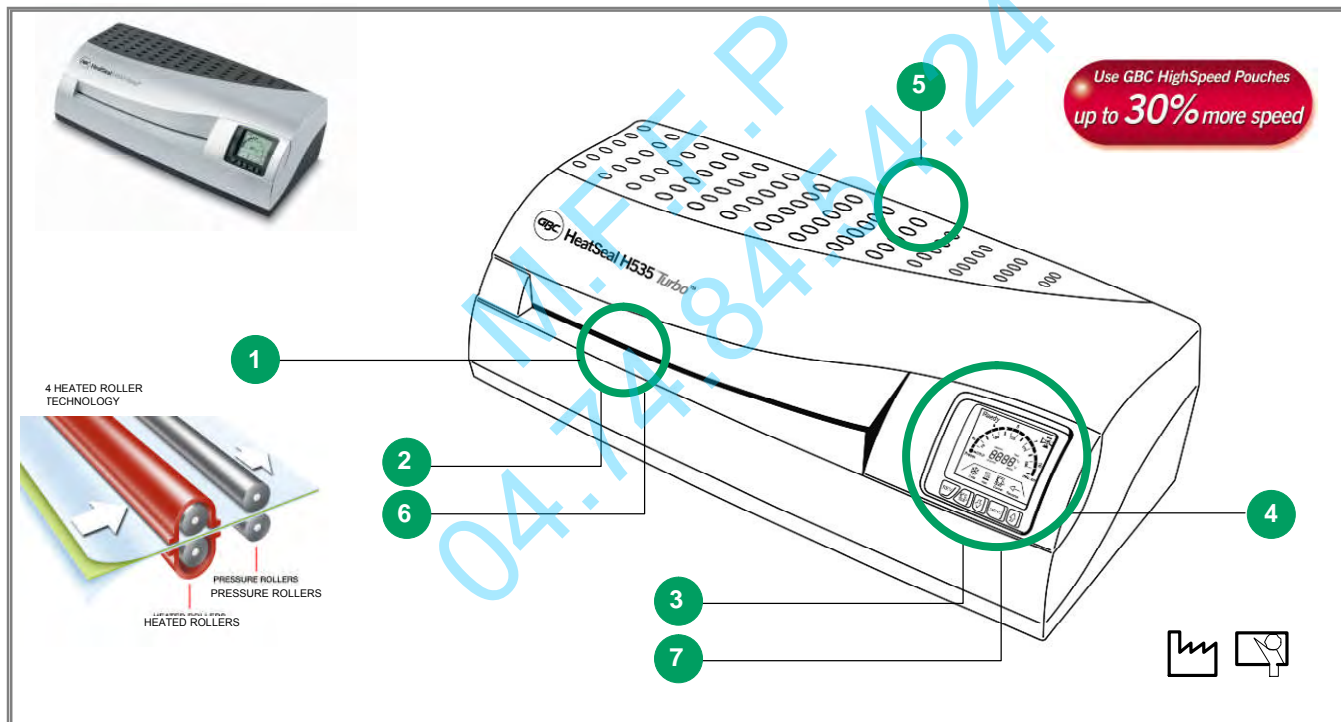

Caractéristiques Techniques

Qualité photo	Oui
Temps de préchauffage	3-4 mn (pour le 75µ)
Vitesse de plastification	1000mm/mn
Température	Réglable (écran)
Plastification à froid	Oui
Vitesse	Variable/ 6 positions
Nombre de rouleaux	4
Format papier maxi	A3
Épaisseur maxi des pochettes	2x250 µ (Total 500)
Voyant lumineux « Prêt »	Non
Faisceau lumineux	Non
Système d'éjection	Non
Marche arrière	Oui
Écran	Oui

Compteur de pochettes	Oui
Arrêt automatique	Oui
Temps de plastification pour 1 pochette A4 standard	18 s
A4 plastifiés / heure*	200
Temps de plastification 1 pochette A4 Hi Speed	13 s
A4 Hi Speed plastifiés / heure *	277
Garantie	2 ans
Dimensions	52,7 x 15,9 x 28 cm
Certification	GS / TÜV / CE
Poids	8,8 kg
Consommation électrique	1100W / 4,7A

* Estimation

Codes Produit :

EU 1701590 / UK 1701600 / CH 1701610